

DMA přenosy

Koncepce DMA

- Při vstupu nebo výstupu dat se opakují jednoduché činnosti.
- Jednotlivé kroky lze realizovat pomocí speciálního HW.

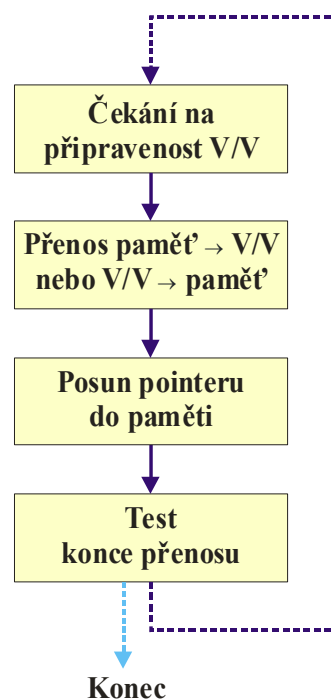

Blokové schéma V/V systému s DMA

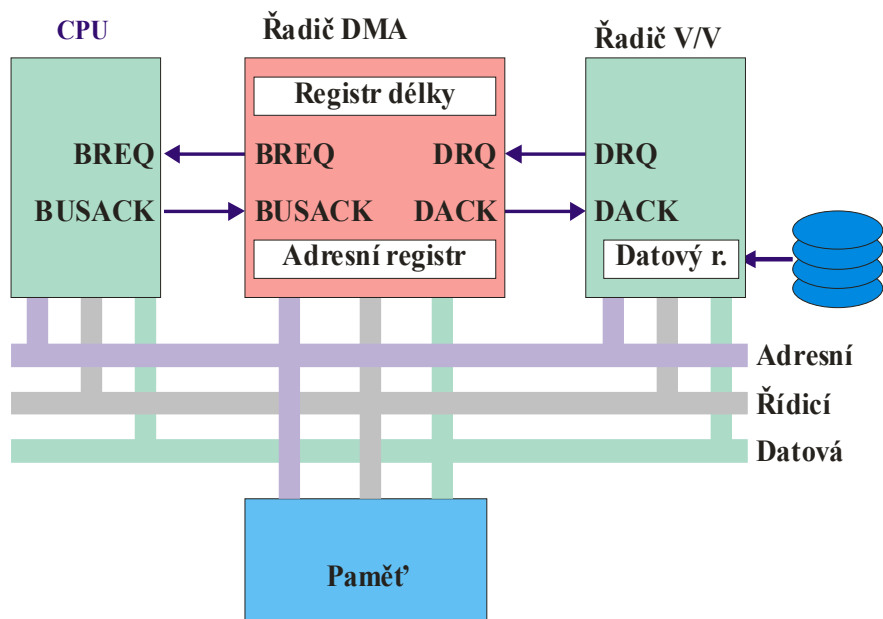

Průběh DMA přenosu

- V/V řadič indikuje požadavek na přenos dat signálem DRQ (Data Requst).
- DMA řadič žádá CPU o uvolnění sběrnice signálem BREQ (Bus Requst).
- CPU inikuje uvolnění sběrnice signálem BUSACK (Bus Acknowl^{edge}).
- DMA řadič požaduje přenos dat do/z V/V signálem DACK (DMA Acknowl^{edge}).
- Čtení/zápis dat z/do paměti se řídí obvyklými signály na sběrnici.

Přenos DMA – vstup dat (1)

1. Datový registr V/V řadiče je plný.
2. V/V řadič generuje DRQ.
3. DMA řadič generuje BREQ.

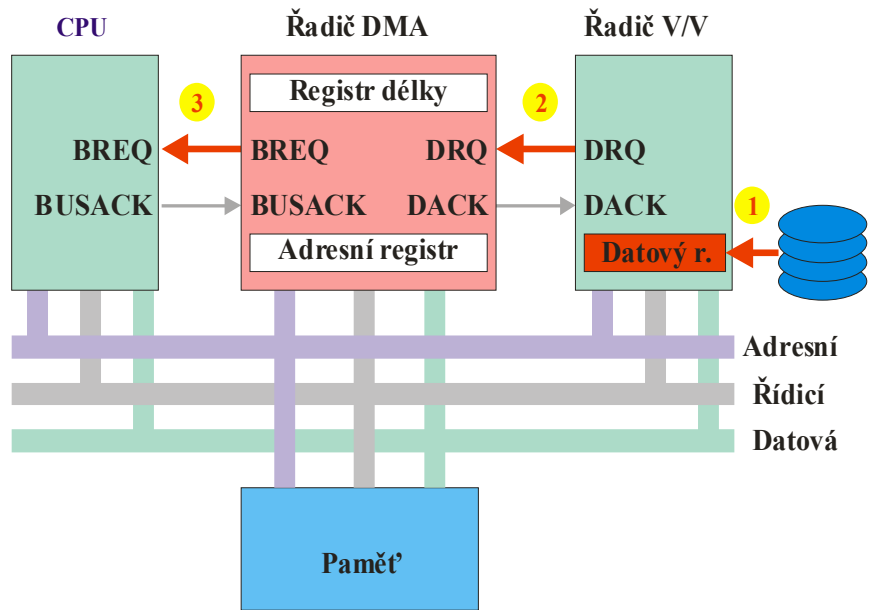

Přenos DMA – vstup dat (2)

4. Procesor dokončí probíhající sběrníkový cyklus. Potom se odpojí od sběrnice a aktivuje BUSACK.

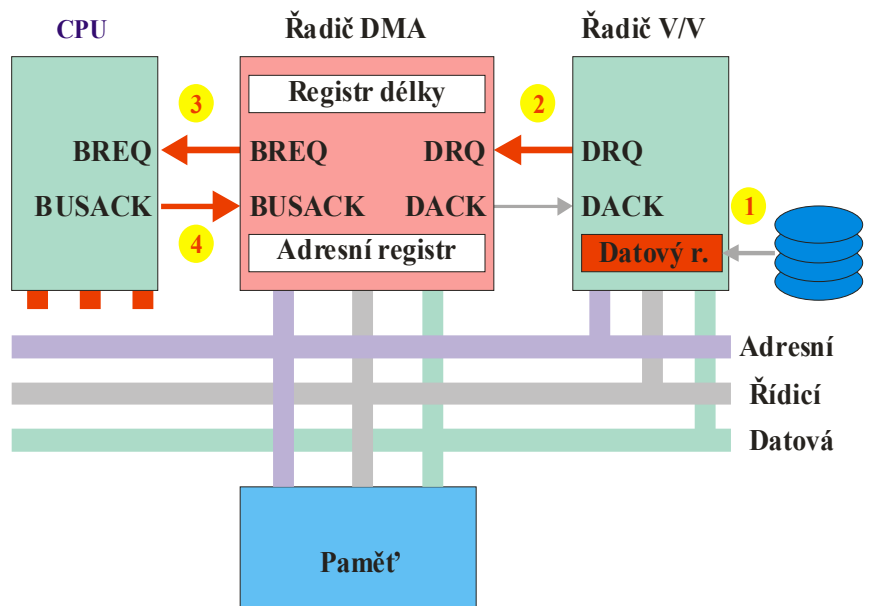

Přenos DMA – vstup dat (3)

- 5. DMA řadič aktivuje DACK a vysílá na sběrnici adresu a povel „zápis“.
- 6. V/V řadič vysílá na datovou sběrnici obsah datového registru.

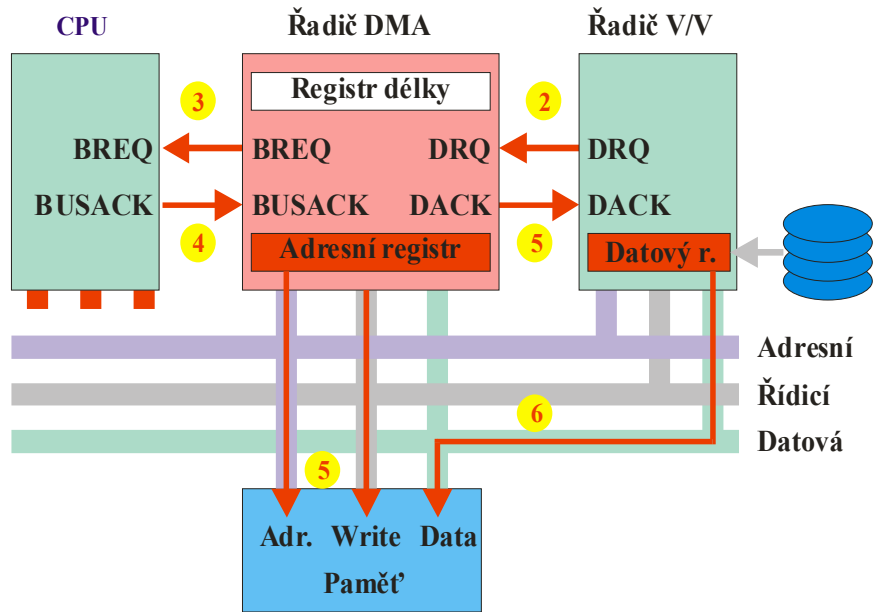

Přenos DMA – vstup dat (4)

- 7. V/V řadič zruší DRQ.
- 8. DMA řadič zruší BREQ a DACK, přestane vysílat adresu a povel „zápis“. Registr adresy se inkrementuje, registr délky se dekrementuje.

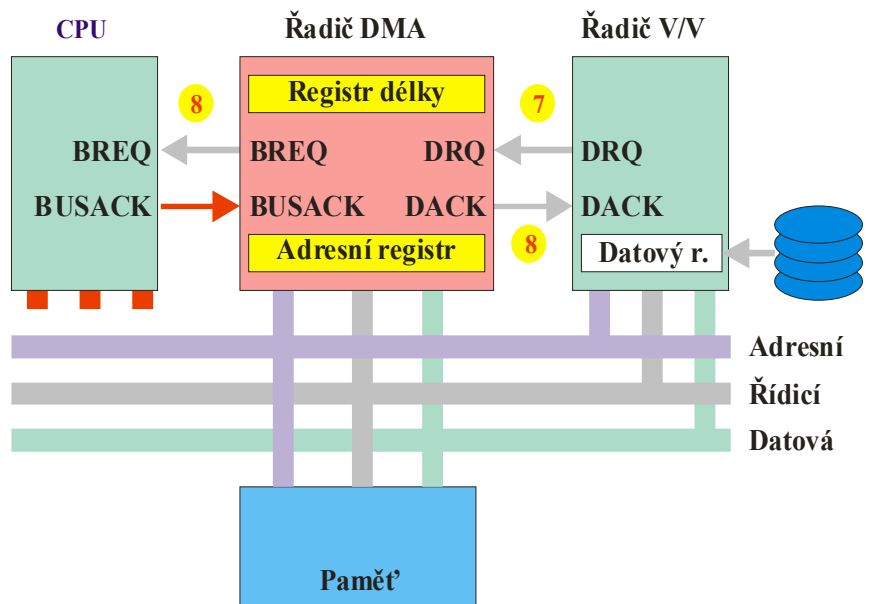

Přenos DMA – vstup dat (5)

- 9. CPU zruší BUSACK.
- 10. CPU se připojí na sběrnici.

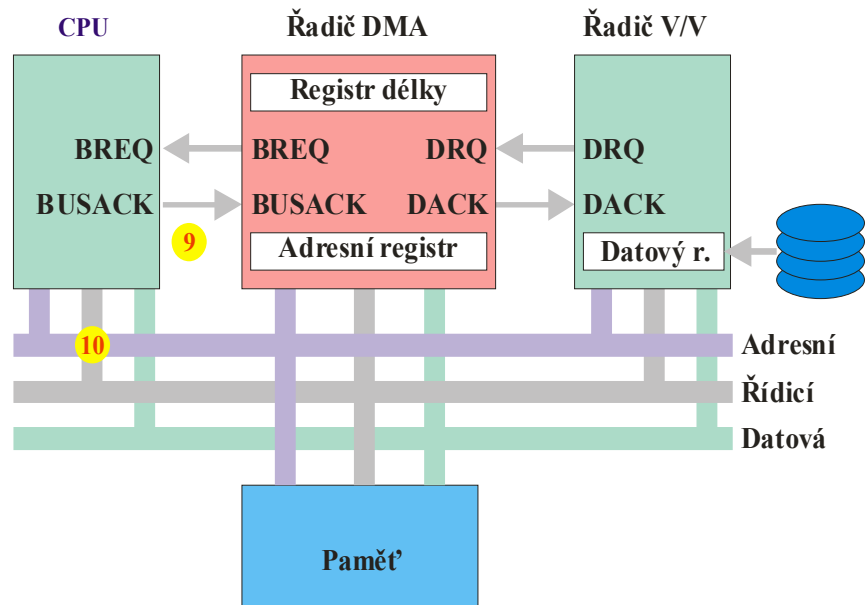

DMA řadič se dvěma cykly

- Jednodušší návrh V/V řadiče.
- Univerzální použití, lze provádět přenosy paměť → paměť.

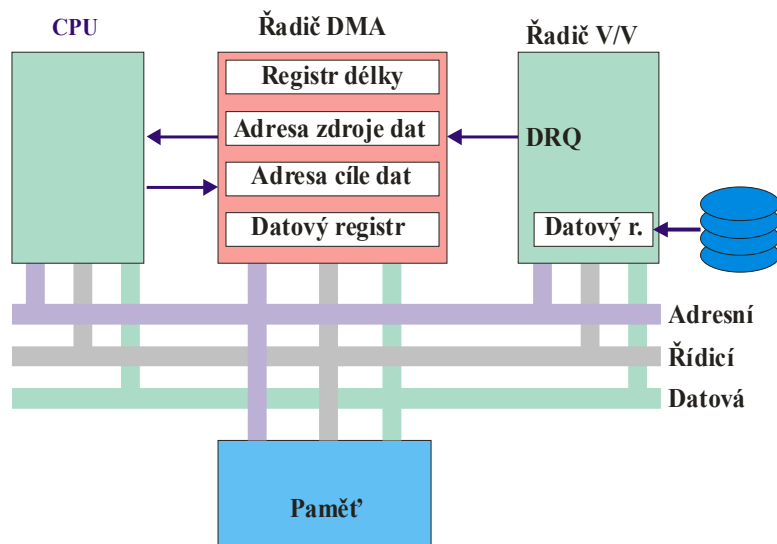

Funkce DMA řadiče se dvěma cykly

1. Čtení ze zdroje dat do interního datového registru.
2. Zápis dat z interního datového registru do cíle.

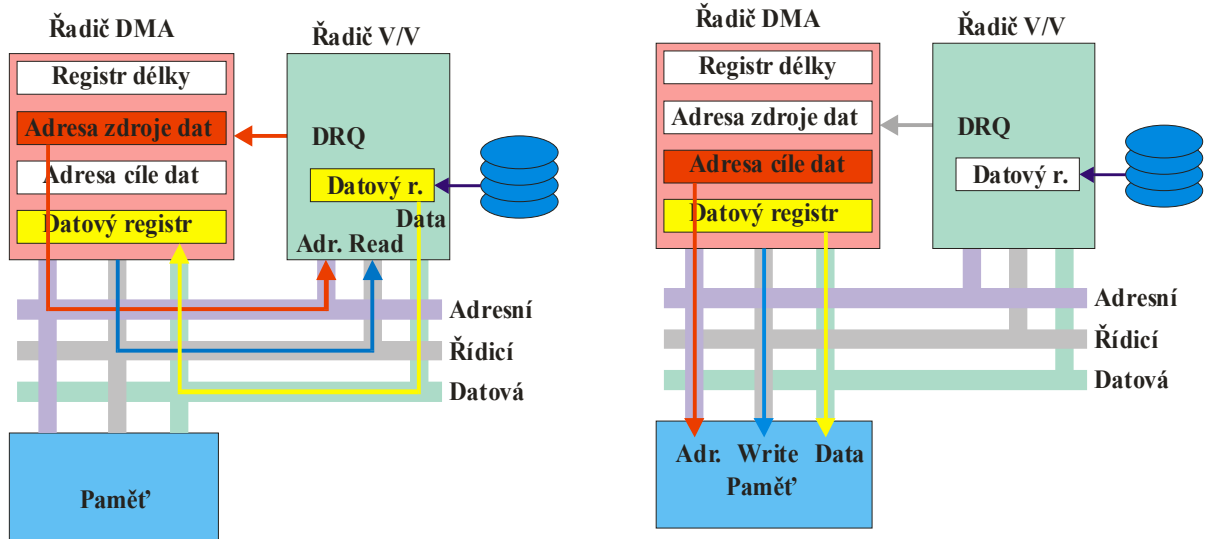

Poznámka: Komunikace s procesorem a jeho odpojení od sběrnice probíhá podobně jako v předchozím případě.

Procesor ve funkci DMA řadiče

- Některé procesory mají speciální instrukci pro blokový přenos.
 - Během přenosu se obvykle instrukce opakovaně čte z paměti ⇒ pomalejší než samostatný DMA.
- Synchronizace s periferním řadičem pomocí signálu WAIT.

Příklad: Intel IA-32 → Instrukce **INSB** s prefixem **REP**:

REP INSB
IN String Byte
 Prefix "Repeat"

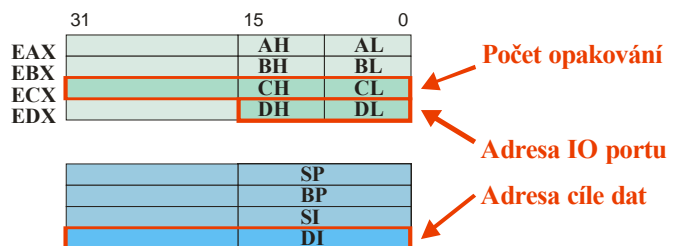

Charakteristika DMA přenosu

- Velmi rychlý přenos dat (nejrychlejší způsob přenosu).
- Vhodný pro blokové přenosy.
- Vyžaduje speciální HW prostředky.
- Komplikovaný provoz na sběrnici.

First Party DMA

- Third Party DMA: DMA řadič je samostatný prvek na sběrnici.
- First Party DMA: DMA řadič je součástí adaptéru SATA (nebo jiného periferního řadiče).

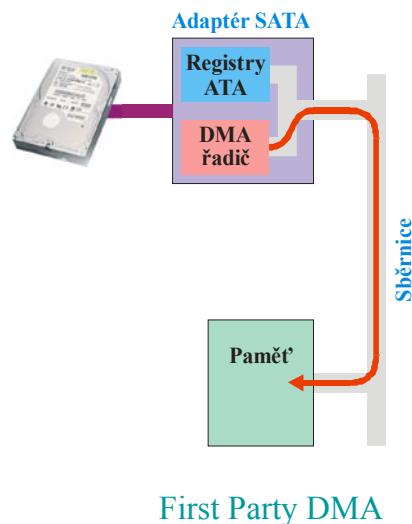
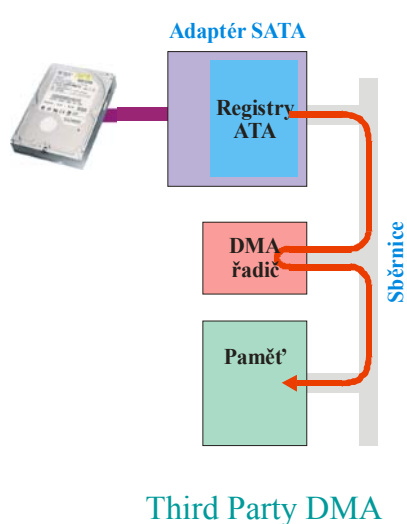

Sdílení sběrnice (1)

- CPU a DMA mohou sdílet sběrnici dvěma způsoby:
 1. DMA uvolňuje sběrnici po každém přenosu (cycle stealing).
 - Procesor není trvale blokován,
 - zpoždění před přidělením sběrnice DMA řadiči.

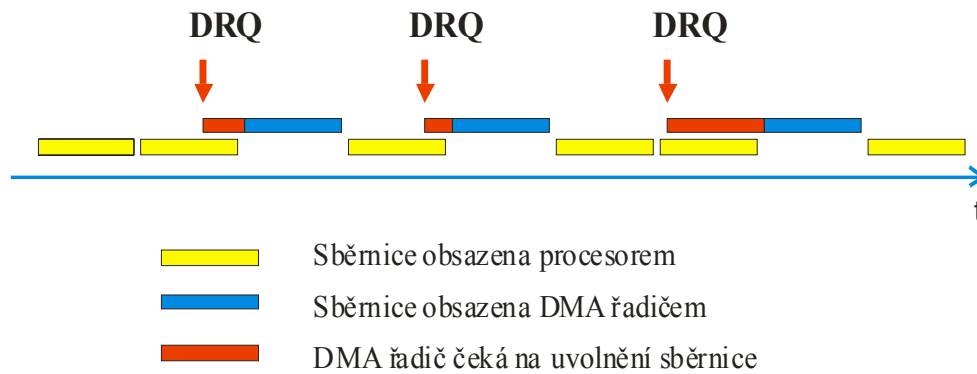

Sdílení sběrnice (2)

- CPU a DMA mohou sdílet sběrnici dvěma způsoby:
 1. DMA drží obsazenou sběrnici po celou dobu přenosu bloku (burst mode).
 - Procesor ve stavu HOLD po celou dobu přenosu,
 - nejvyšší rychlost DMA přenosu.

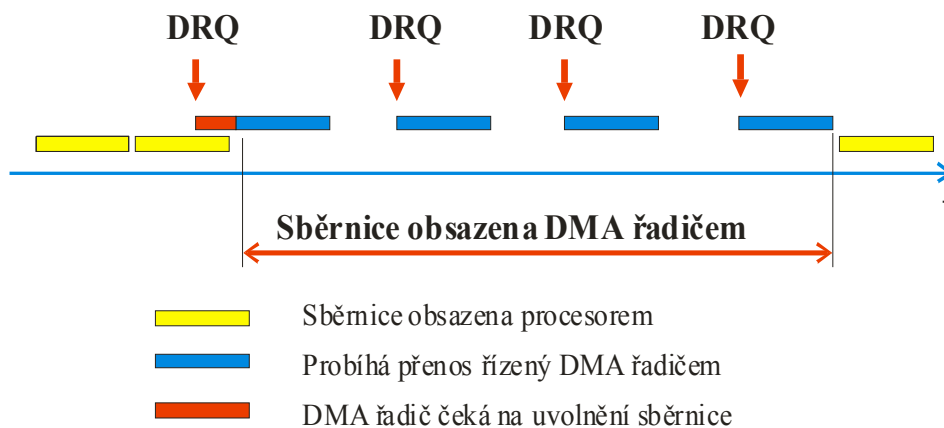

Sběrnice typu MULTIMASTER

- **Master** – má schopnost řídit přenosy na sběrnici (CPU, DMA).
- **Slave** – nemá schopnost řídit přenosy (paměť, V/V řadič).
- Před každým přenosem musí proběhnout arbitrace:
 - Arbiter povolí přístup na sběrnici jen Masteru s nejvyšší prioritou.
 - Ostatní Mastery musí počkat.

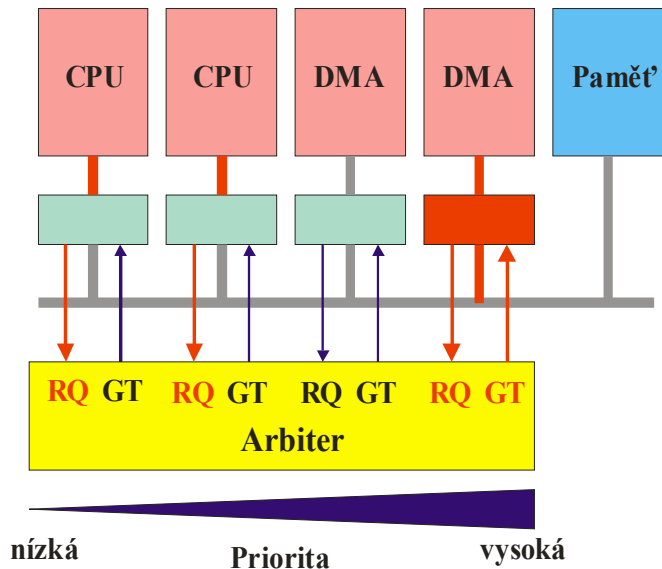

Připojení masteru

- Adresní a datové vodiče a signály /RD a /HWR jsou na sdílenou sběrnici připojeny prostřednictvím třístavových budičů.
 - Má-li master povolen přístup na sběrnici, jsou budiče v aktivním stavu.
 - Nemá-li master povolen přístup na sběrnici, jsou budiče ve stavu HiZ. Master čeká na sběrnici ve stavu WAIT.

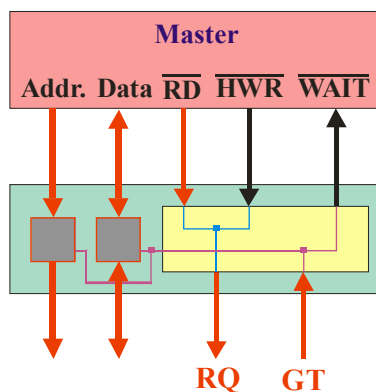

Přístup na sběrnici povolen

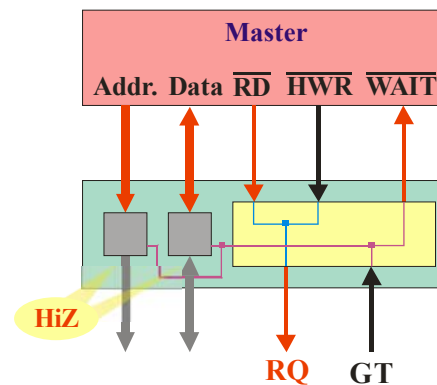

Přístup na sběrnici odmítnut

Decentralizovaný arbiter

- Každý master ovládá jeden arbitrační vodič. Současně sleduje aktivitu ostatních vodičů a porovnává prioritu aktivních vodičů se svou prioritou.

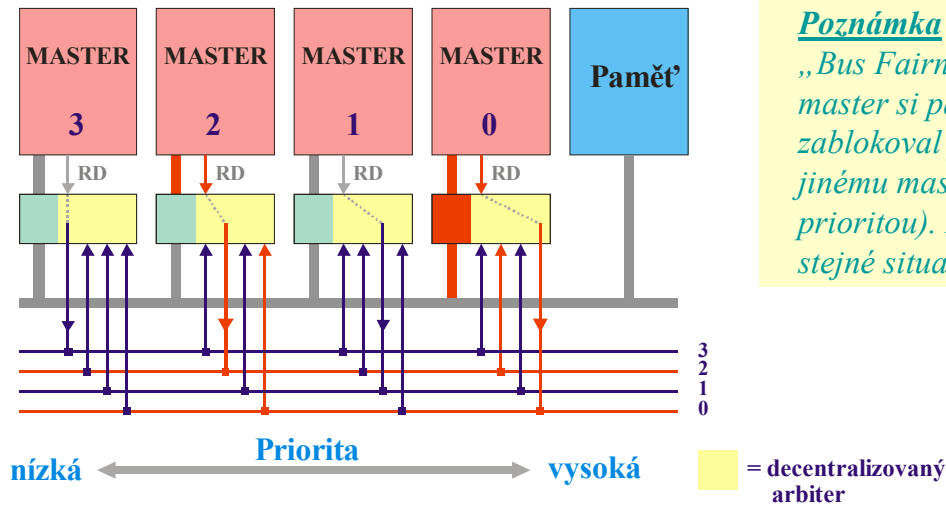

Složitější architektura

- Každý procesor může používat nezávislou lokální sběrnici a lokální paměť.
- Pro sdílená data je určena sdílená paměť, přístupná oběma (všem) procesorům.

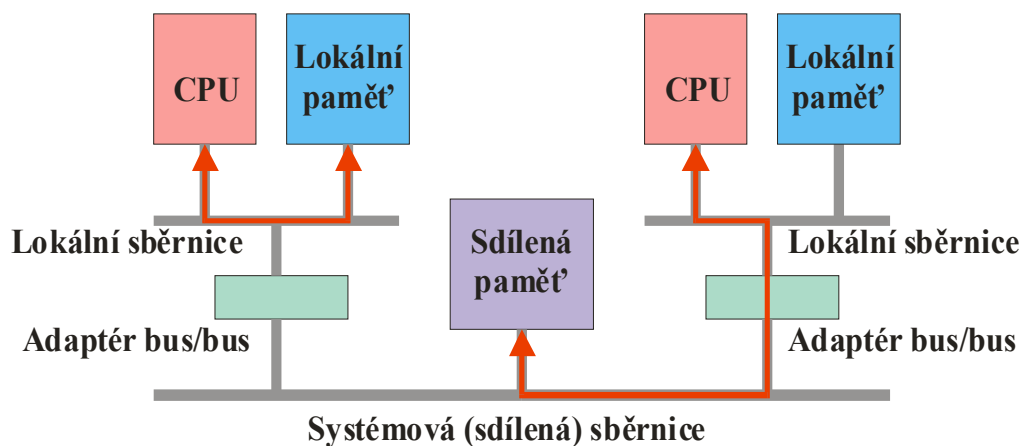

Adresní prostor systému s lokální a sdílenou pamětí

- Lokální a sdílená paměť leží ve stejném adresním prostoru.
- Každá z pamětí pokrývá jiný rozsah adres.
- Při adresování sdílené paměti žádá adaptér bus-bus o přístup na sdílenou sběrnici.

Adresní prostor

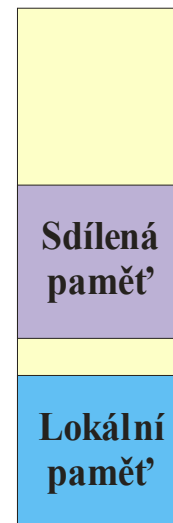

Architektura PC

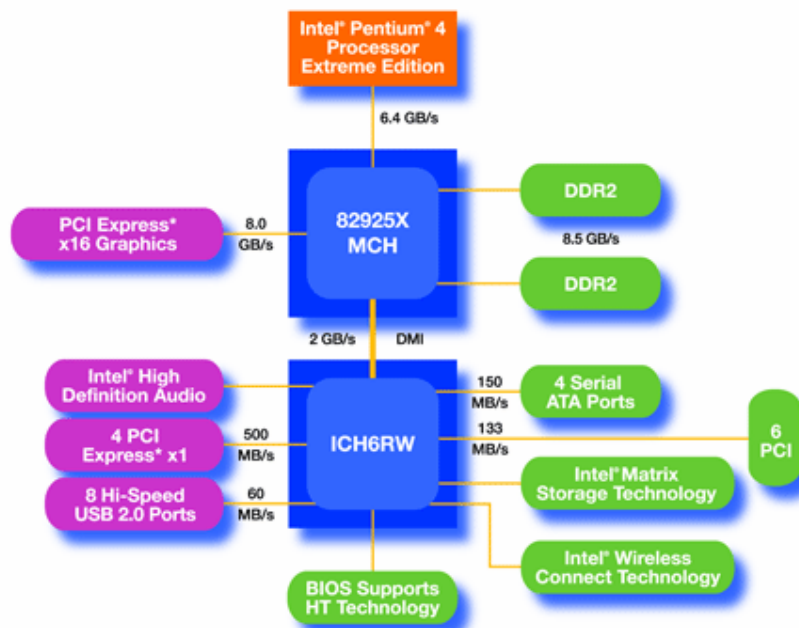

Architektura PC

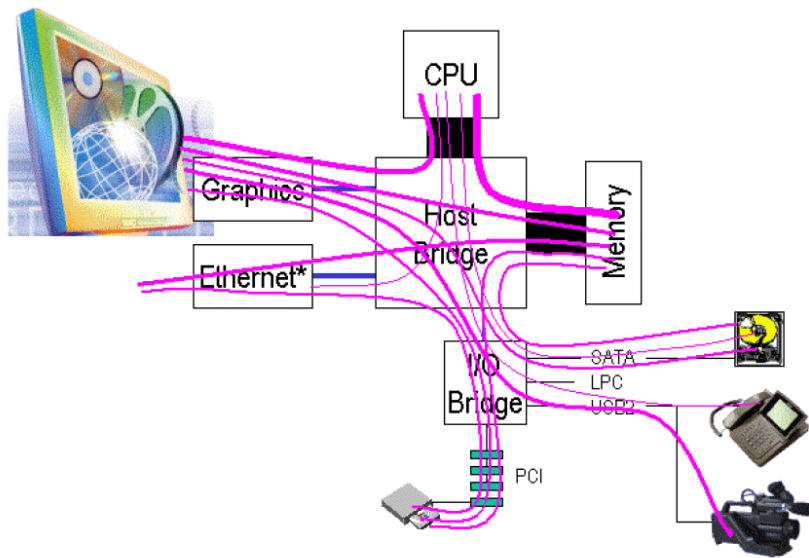

Architektura PC

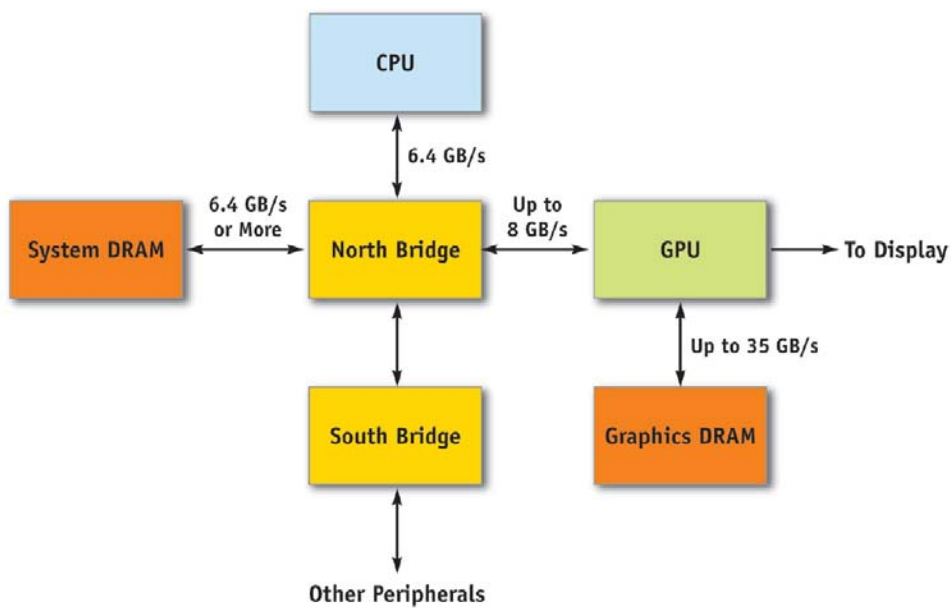

Samostatné studium

1. Přerušovací systém s prioritním řetězem.
2. Mikrokontroléry.